

**Modulare Großküchengeräteserie
 XP700 Tiefkühlunterbau mit 2
 Schubladen, -15-20°C, automatische
 Abtaukondensatverdunstung - R290**

Technisches Datenblatt

 ARTIKEL # _____
 MODELL # _____

NAME # _____

SIS # _____

AIA # _____

371294 (E7TTECOMIN)

 XP700 Tiefkühlunterbau mit 2
 Schubladen, -15-20°C,
 automatische
 Abtaukondensatverdunstung
 - R290

Kurzbeschreibung

Artikel Nr. _____

Tiefkühlunterbau mit 2 Schubladen. Eingebautes Kompressor-Kühlaggregat. Betriebstemperaturbereich von -15°C bis -20°C. Zur Installation unter Aufbauten 700XP. Wird mit 50 mm höhenverstellbaren Füßen geliefert. Außenverkleidung aus Edelstahl mit Scotch Brite Finish. Einteilige, gepresste Arbeitsplatte aus 1,5 mm dickem Edelstahl. Rechtwinklige Seitenkanten, um einen bündigen Übergang zwischen den Elementen zu ermöglichen.

Hauptmerkmale

- Gerät leicht unter andere 700XP Tischgeräte zu montieren.
- Umluftkühlung für schnelles Kühlen und gleichmäßige Temperaturverteilung.
- Rechtwinklige Seitenkanten für bündige Verbindung ohne Ritzen und Schmutzecken.
- Temperatur von -15 °C bis -22 °C regelbar zum Lagern von Fleisch, Fisch und Milchprodukten.
- Abtaugung und automatische Tauwasserverdunstung: Kondensat verdunstet automatisch durch das elektrische Heizelement im Kondensatbehälter.
- GN-konform.
- Entwickelt für die Montage auf modularen Kochblock

Konstruktion

- Edelstahlkonstruktion mit Scotch Brite Schliff für höchsten Hygienestandard.
- Gerät mit Eigenkühlung.
- Frontseitiger Zugang zu allen Komponenten.
- Das Gerät wird mit 150 mm höhenverstellbaren Füßen aus rostfreiem Stahl geliefert. Die Füße können bis zu 250 mm verlängert werden.

Nachhaltigkeit



- FKW und FCKW frei (hoch ökologisches Kältemittel: R290).

Optionales Zubehör

- 1 Satz geflanschte Füße PNC 206136
- Front-Sockelblende, 1200 mm PNC 206151
- Front-Fußblende, 1200 mm (nicht für Kühl-/Tiefkühl-Unterschrank) PNC 206178
- 4 Füße für Sockelaufstellung (nicht für Serie 900 Stand-Grillgerät) PNC 206210
- 2 Blenden für Servicekanal für einseitige Installation von Tischgeräten auf Unterbau PNC 206248
- 1 Paar seitliche Fußblenden PNC 206249
- 1 Paar seitliche Sockelblenden PNC 206265
- Unterkonstruktion für Fußmontage oder fahrbar 1200 mm (XP700-900) PNC 206368
- Unterkonstruktion für Fußmontage oder fahrbar 1600 mm (XP700-900) PNC 206369
- Rückwandverkleidung - 1200 mm (XP700-900) PNC 206376
- Kit 6 Räder - 3 Lenkrollen mit Feststeller PNC 206432
- 2 Seitenblenden für freistehende Geräte PNC 216000

Genehmigung: _____

Front

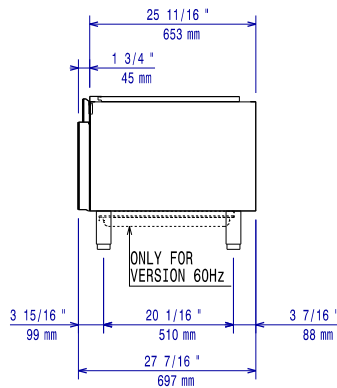

Seite

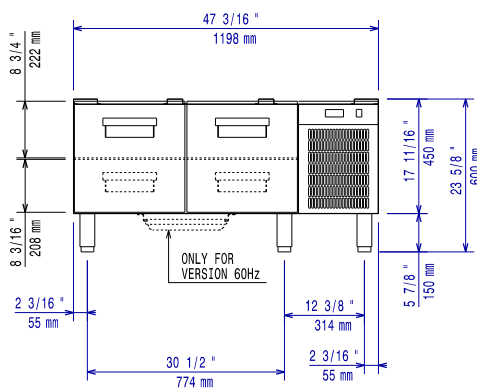

D = Ablauf
EI = Elektroanschluss

oben

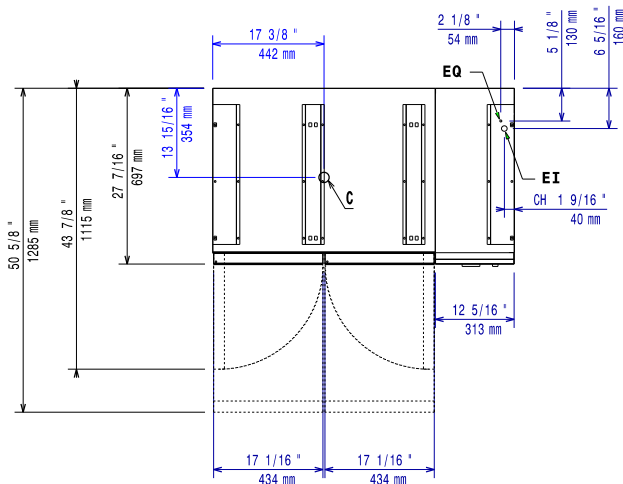

Elektrisch

Netzspannung:	371294 (E7TTECOMIN)	220-230 V/1N ph/50 Hz
Anschlusswert:		0.5 kW
Gesamt-Watt		0.5 kW

Schlüsselinformation

Bruttokapazität:	152 lt
Außenabmessungen, Länge:	1200 mm
Außenabmessungen, Tiefe:	700 mm
Außenabmessungen, Höhe:	600 mm
Nettogewicht:	95 kg
Versandgewicht:	106 kg
Versandhöhe:	780 mm
Versandlänge:	850 mm
Versandtiefe:	1300 mm
Versandvolumen:	0.86 m ³

Nachhaltigkeit

Art des Kältemittels:	R290
Kühlmittelgewicht:	90 g